

TOROK

Handspannfutter

TOROK Handspannfutter

Verringerte Störkontur:

seit 2014



TOROK Handspannfutter

TOROK Spannfutter mit manueller Betätigung:

- sanft und kraftvoll manuell spannen
- vibrationsdämpfend
- Axzug-Spannung
- präzise



TOROK Handspannfutter

Auch für Fräs-Drehen einsetzbar:

- seitliche Betätigung
- einfache, geringe Störkontur
- bis 6.000 U/min

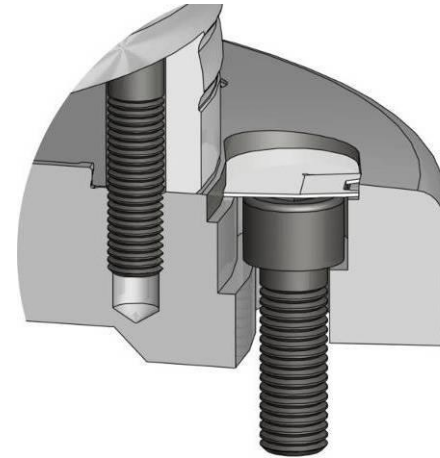
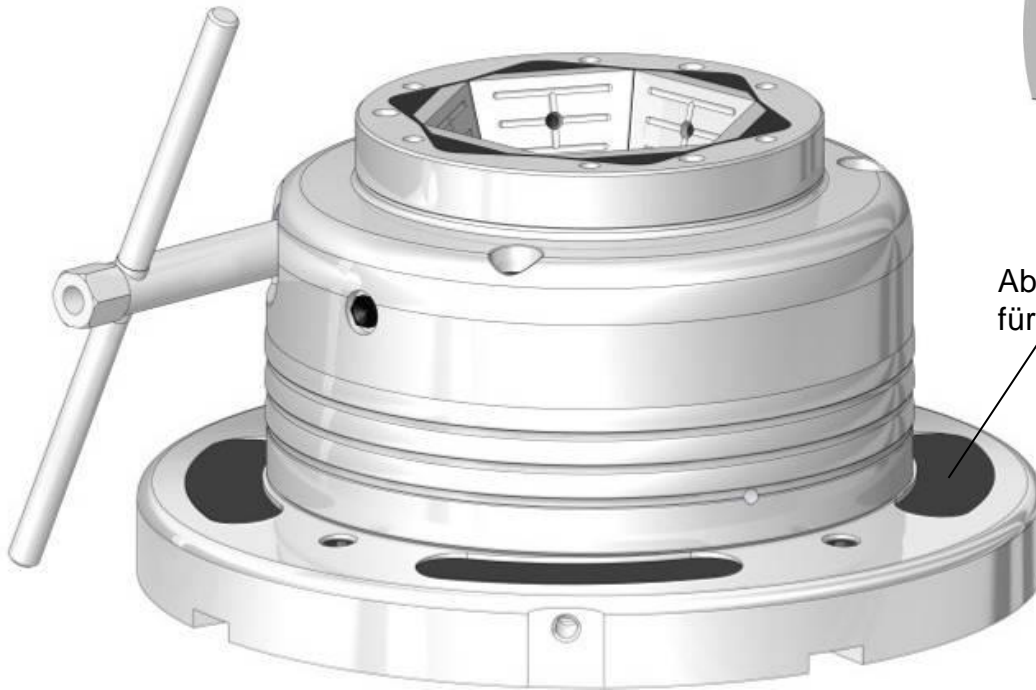

Abgedeckte Nuten und Schrauben für komfortables Arbeiten.

TOROK Handspannfutter

Umrüsten in Sekunden:

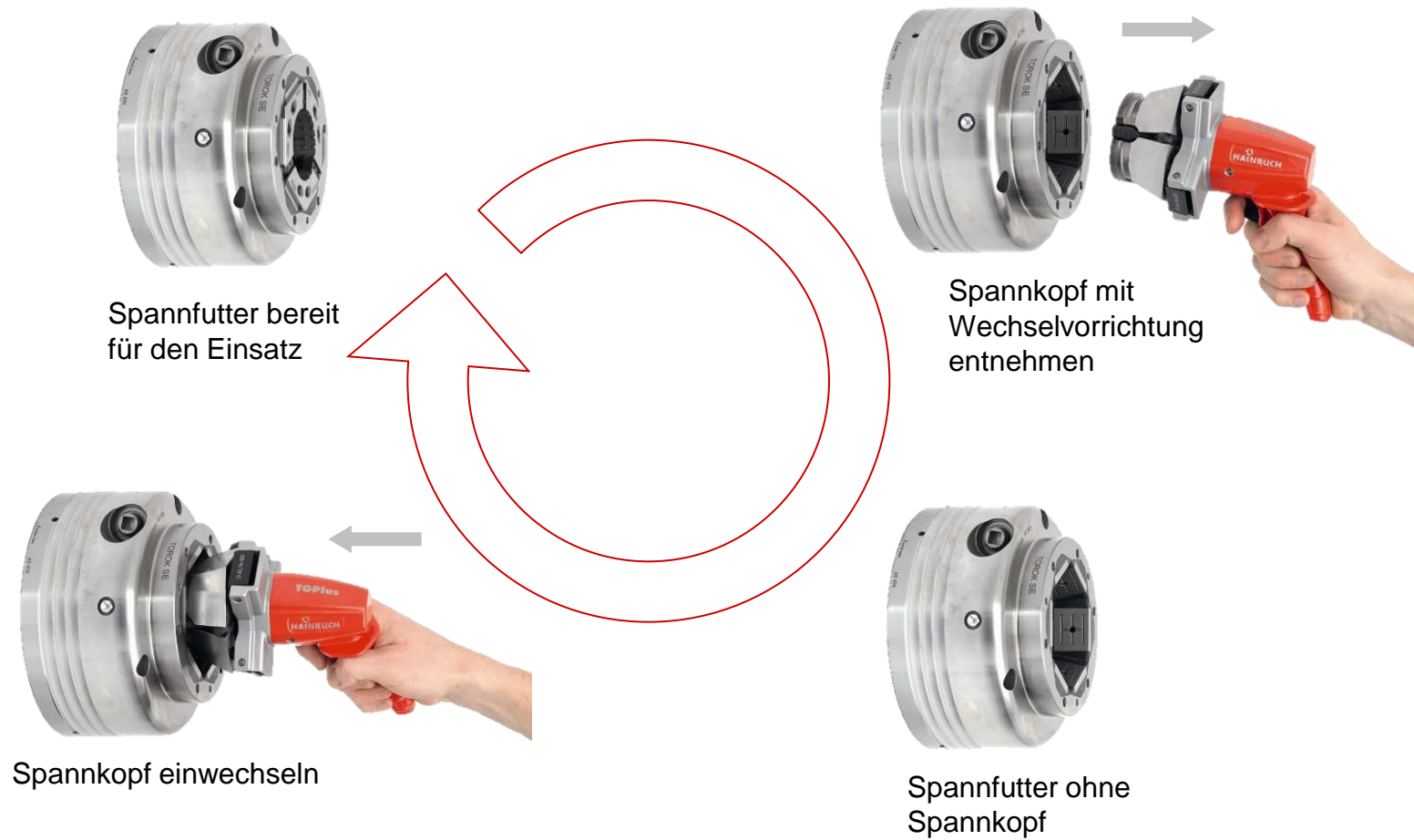

TOROK Handspannfutter

Vergleich Spannkopf zu Spannzange:

- Spannung ohne Kompromisse!

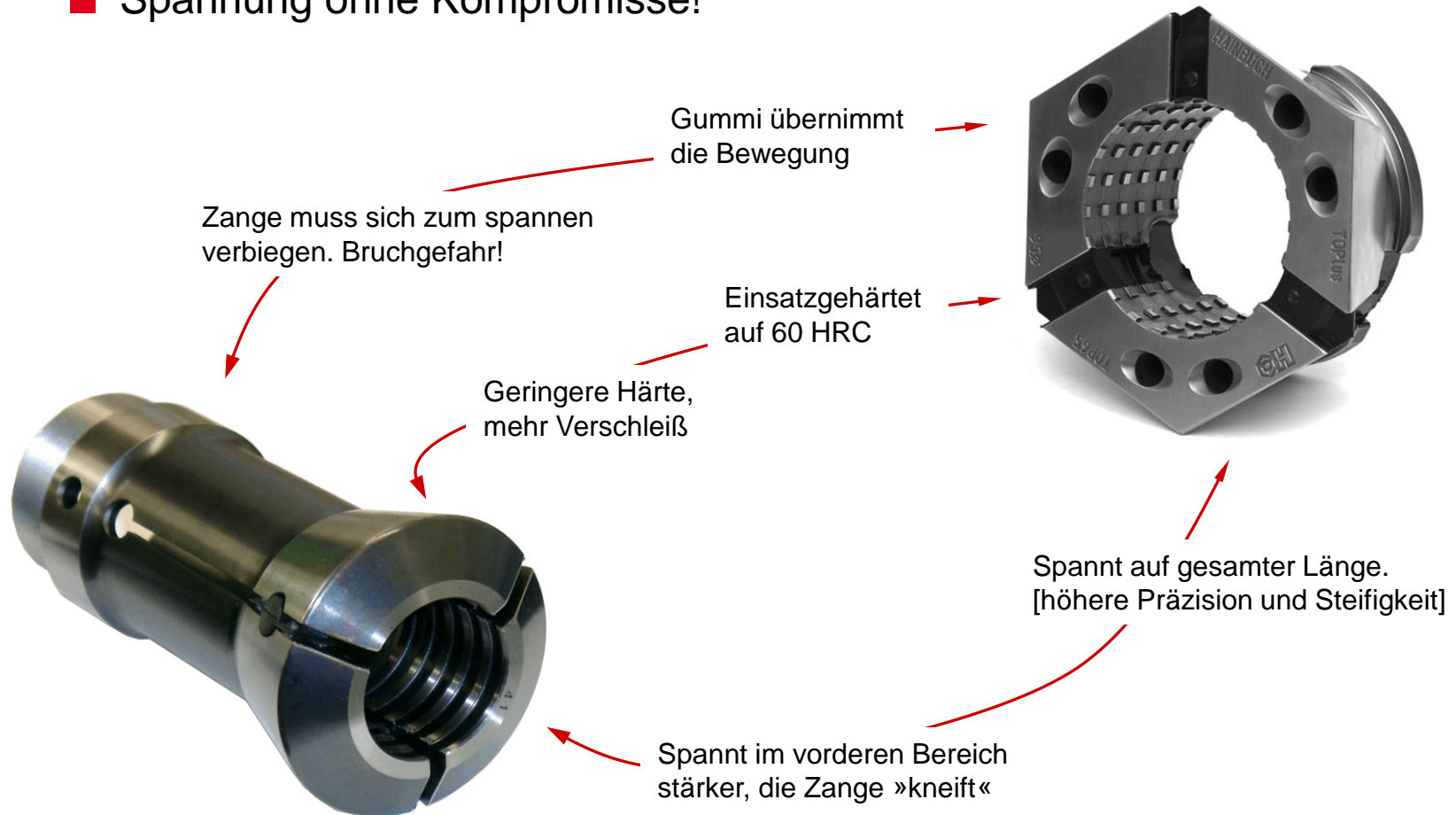

TOROK Handspannfutter

Vergleich zu runden Systemen:

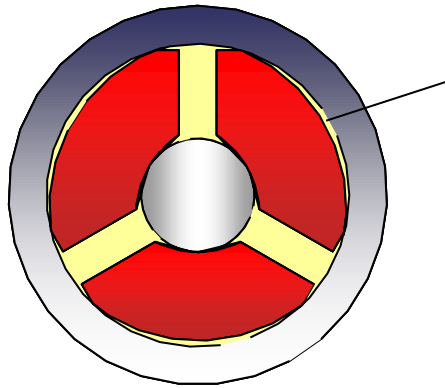

Je nach Spannlage entstehen Spalte zwischen Spannelement [rot] und Futterkörper [grau]

- Schmutz kann eindringen
- Schmierung wird fortgespült

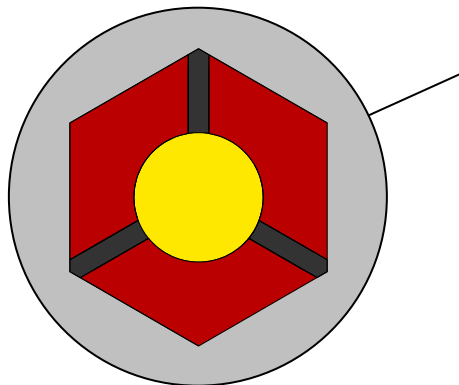
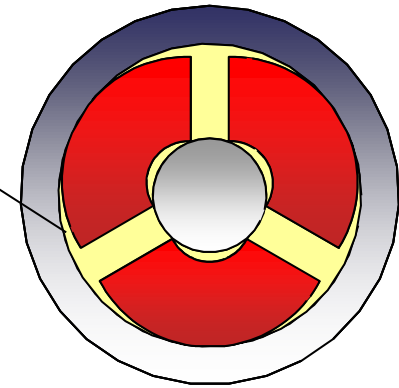

Immer vollflächige Anlage, sehr Schmutz-unanfällig.

- Schmierung bleibt erhalten
- Mind. 25% höhere Haltekraft im Einsatz
- Weniger Verschleiß
- Weniger Vibrationen!

TOROK Handspannfutter

Das HAINBUCH Baukastensystem:

- Umrüsten < 3 min auf Backen- oder Innenspannung mit Spanndorn
- kein Ausrichten nötig

Demontierbarer
Anschlag für
vollen Durchgang

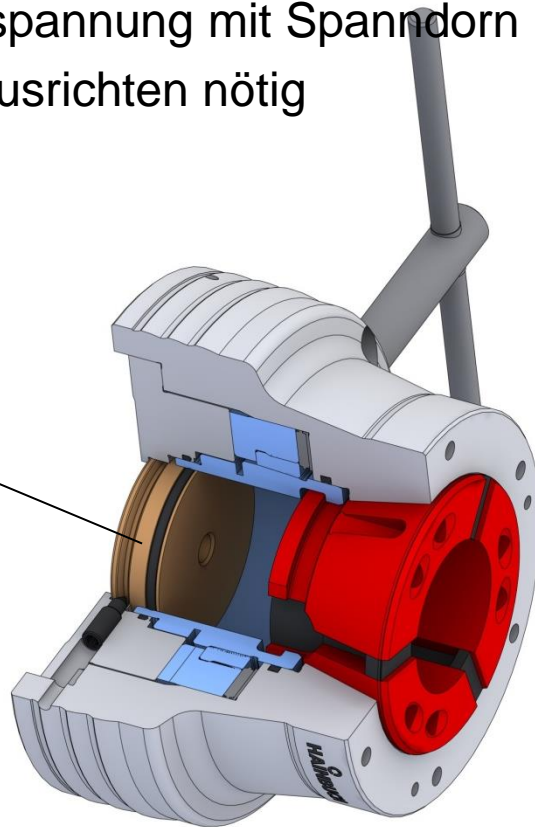

Außenspannung mit
Spannkopf

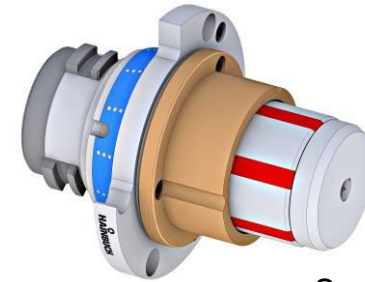

Spanndorn
MANDO Adapt T211

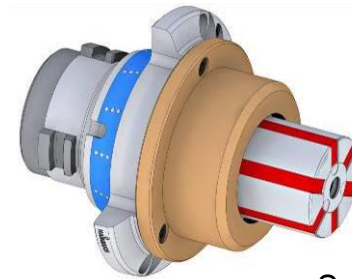

Spanndorn
MANDO Adapt T212

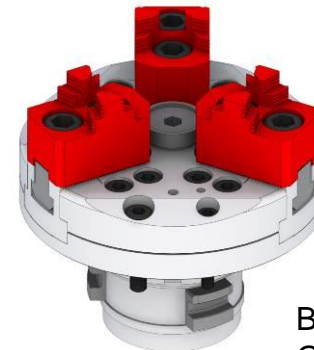

Backenmodul
Gr. 144 und 215

Anschlag-Rohlinge:

- »weich« [45 HRC] zum selbst anpassen

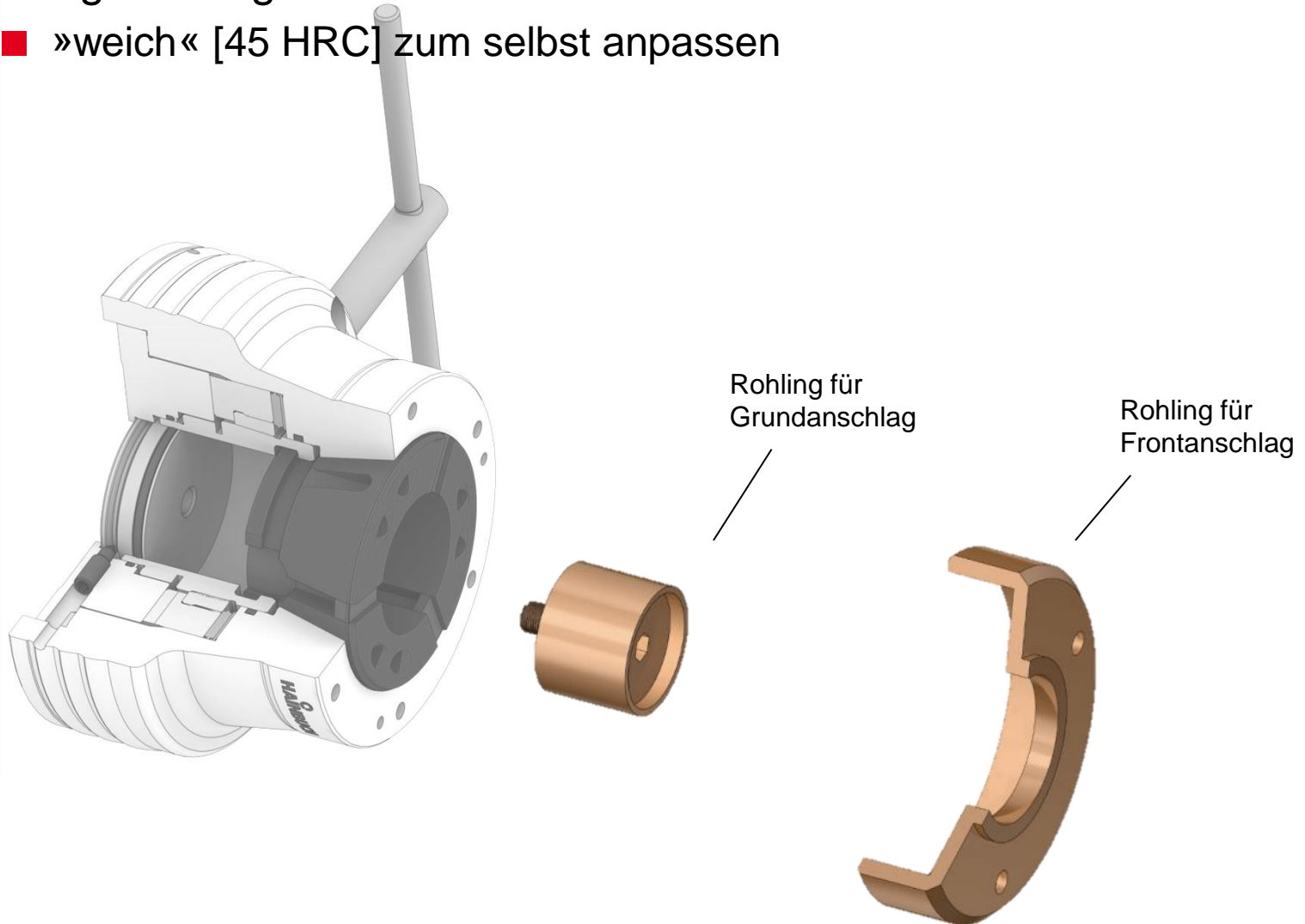

Zubehör

Flexible Anschlagssysteme:

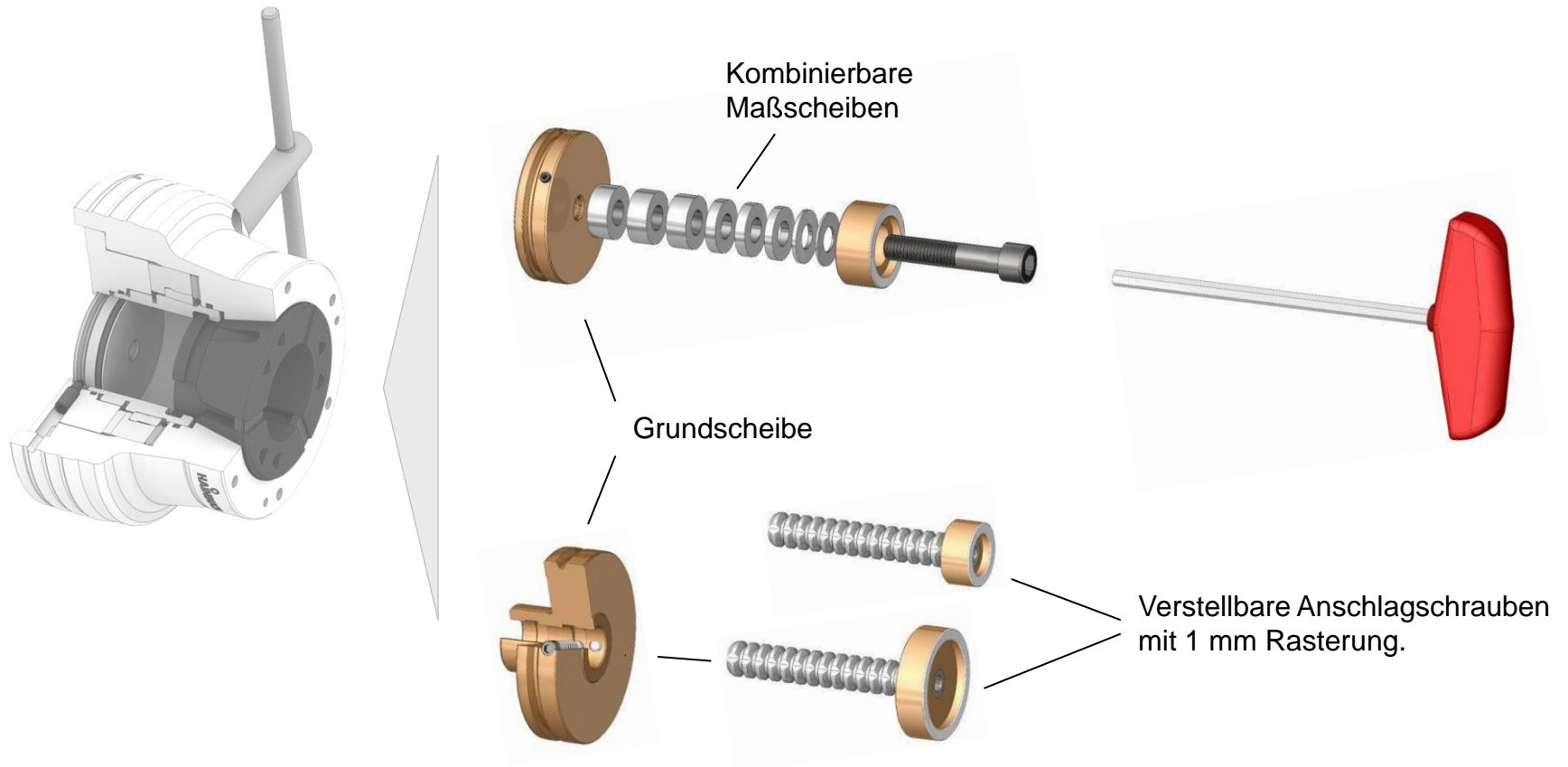

Und was dürfen wir für Sie tun?